

BC200 HOUTHAKSELAAR



BC200 HOUTHAKSELAAR

Vermeer®



WERK MET PLEZIER

Aan welke professional je het ook vraagt in Europa, over één ding zijn ze het wel eens: bij machines in de groensector zijn prestaties, kwaliteit en veiligheid het belangrijkste. Het zware werk dat bij bomen rooien hoorde is een ding uit het verleden. Dat is tenminste het geval bij Vermeer machines – en dan in het bijzonder de hakselaars.

Vermeer hakselaars hebben unieke eigenschappen waardoor ze efficiënt, gemakkelijk en veilig zijn te gebruiken. Eenvoudig onderhoud en goede transporteigenschappen zijn bijkomende pluspunten die helpen om productief en met plezier het dagelijkse werk te doen.

BC200 HOUTHAKSELAAR

De voor de Europese markt ontworpen Vermeer BC200 combineert eenvoud, productiviteit, veiligheid en eenvoudig onderhoud in één compacte, makkelijk te transporteren machine.

De schone Stage V motor zorgt voor een grotere productie vergeleken met zijn voorganger, de BC190XL hakselaar.

Met zijn direct-drive systeem zijn slechts twee handelingen nodig om te starten en materiaal tot 20,3 cm te versnipperen. De Ecolde™ motorbe-sturing optimaliseert het brandstofverbruik en minimaliseert geluidsoverlast. Het is efficiënt en productief.



Tweetraps start en eenvoudig in gebruik

Met de tweetraps turn-key start procedure is de gebruiker in een oogwenk aan het hakselen.

Eenvoudig en efficiënt te bedienen met een invoerknop en bedieningsschakelaars en met offset gemonteerde invoerrollen. Dat komt goed uit, want door de oversized, krachtige invoer zal uw 'crew' de machine steeds meer en sneller willen voeden. Bovendien regelt het SmartFeed systeem de invoer afhankelijk van het motortoerental. Dat is simpel versnipperen!



Diesel of benzine

De BC200 is naar keuze uitgevoerd met de stage V gecertificeerde krachtige Kubota diesel- of benzinemotor.

Het instelbare Ecolde systeem bespaart brandstof en beperkt geluidsoverlast door de motor af te remmen na 1 minuut of 5 minuten zonder activiteit.



Eenvoudig onderhoud

Door goede bereikbaarheid. De één-delige motorkap geeft perfecte toegang tot alle servicepunten, inclusief de messen, het tegenmes en smeerpunten. De machine was ontworpen om alle slijtdelen goed toegankelijk te maken.



Duurzaam design

Van verf tot onderstel, deze hakselaar is ontworpen voor de lange duur. De robuuste torsie as waarborgt stabiliteit en duurzaamheid tijdens transport en hakselen, met name op slechte wegen. De 4-laags poedercoating beschermt de machine tegen de invloeden van het weer en de tijd, hij zal er nog steeds mooi uitzien lang nadat hij duizenden stammen en takken heeft versnipperd.



3 jaar Vermeer garantie

De BC200 komt standaard met 3 jaar beperkte garantie, optioneel uit te breiden tot 5 jaar of 5.000 uur.

Een slimme manier om uw investering te beschermen.

BC200 HOUTHAKSELAAR MET OPTIONELE DRAAIKRANS

De cirkel is rond bij de Vermeer BC200 met de optionele draaikrans. De invoertafel kan hiermee in een andere positie gedraaid worden, zonder dat het trekkende voertuig verplaatst moet worden. Zo kan het materiaal vanuit een gekozen richting ingevoerd worden. Veelzijdig en gebruiksvriendelijk. De BC200 met optionele draaikrans heeft verder dezelfde voorzieningen die de BC200 een favoriete machine maken onder de Europese professionals.

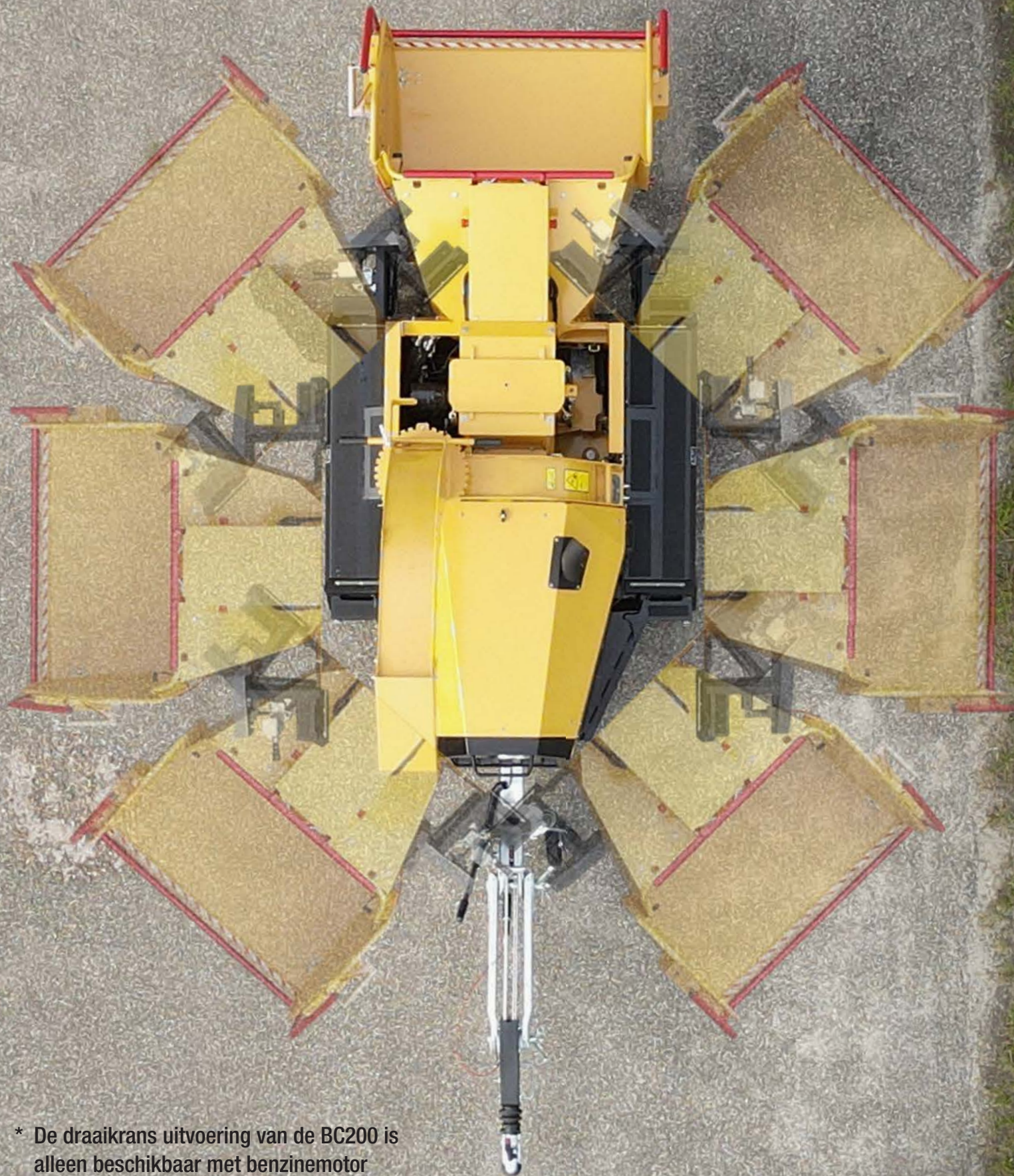

* De draaikrans uitvoering van de BC200 is alleen beschikbaar met benzinemotor



Draaikrans in zeven posities

De invoertafel kan hiermee in de richting van het materiaal gedraaid worden en in zeven posities vastgezet worden, voor een eenvoudigere invoer en plezierig gebruik tijdens het werk langs de weg.

In hoogte verstelbare oplooppem

Optioneel is een in hoogte verstelbare dissel beschikbaar voor de BC230.

Tandem as

Voor extra stabiliteit is de BC200 met draaitafel uitgevoerd met dubbele AI-Ko 1350 assen.



JAAR GARANTIE

De BC230 heeft standaard 3 jaar beperkte garantie, die nog kan worden uitgebreid naar 5 jaar. Onderhoudspakketten en service contracten kunnen daar eventueel nog aan toegevoegd worden indien gewenst.



**SCAN DE QR CODE
OM UW DEALER TE
VINDEN**

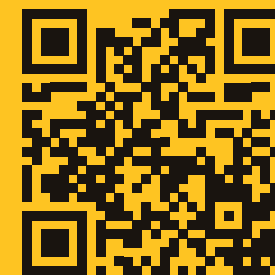

VERMEER PARTS AND SUPPORT

U kunt een degelijke service verwachten van de Vermeer dealer servicemonteurs, waar en wanneer u het nodig heeft. Van ons applicatie advies tot het vertrouwen aan de balie, Vermeer zal uw vragen prompt en met expertise beantwoorden. Wij kennen uw machine beter dan wie ook. Deze know-how is belangrijk bij het servicen van een machine. Wij zijn pas tevreden als we uw problemen direct de eerste keer oplossen, waardoor uw productiviteit niet in gevaar komt.

Uw ervaring als klant van Vermeer vinden we erg belangrijk. We willen uw machine en uw crew aan het werk houden. Uw Vermeer dealer zorgt ervoor dat u uw reservedelen in de kortst mogelijke tijd ontvangt – want als u een onderdeel nodig heeft, heeft u het meestal NU nodig. De focus van Vermeer en uw Vermeer dealer is om u snel, betrouwbaar en efficiënt behulpzaam te zijn. Dat is de ‘Vermeer way’.



BC200 HOUTHAKSELAAR

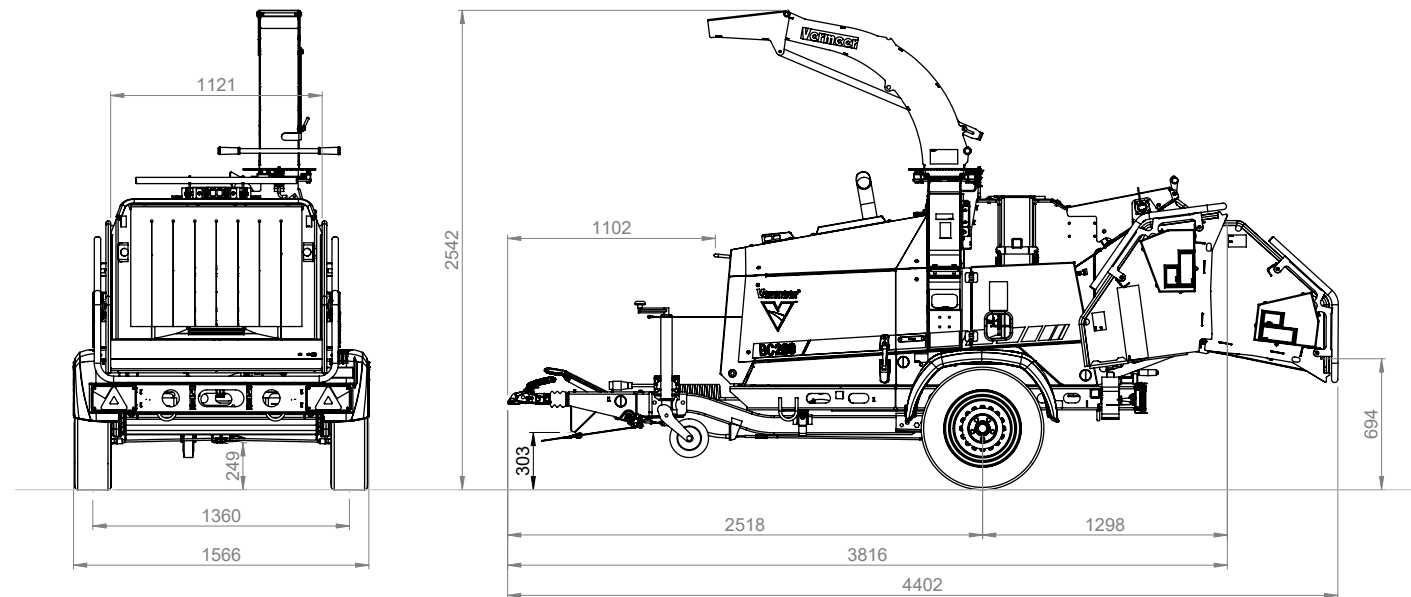

BC200 HOUTHAKSELAAR MET OPTIONELE DRAAIKRANS

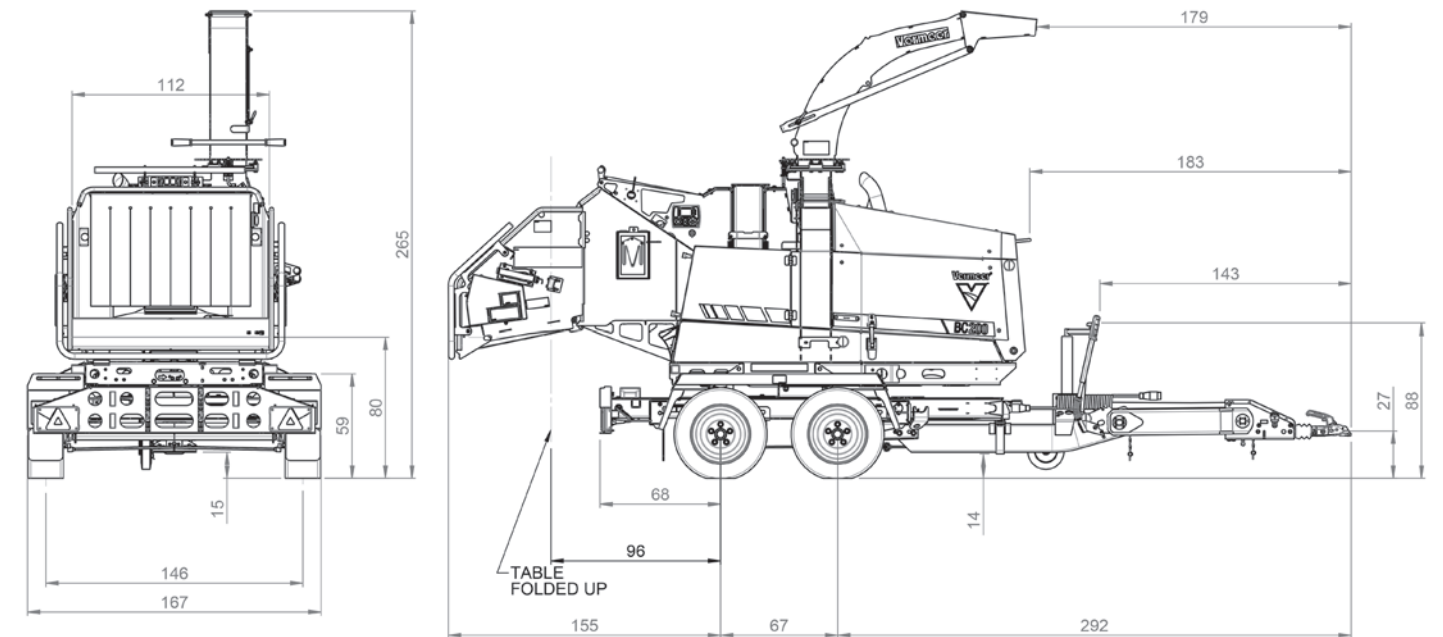

SPECIFICATIES	BC200 HOUTHAKSELAAR
AFMETINGEN EN GEWICHT	
Lengte (transport):	377 cm
Lengte (invoertafel uitgeklapt):	377 cm
Breedte:	157 cm
Hoogte:	251 cm
Massa dieserversie:	1.525 kg
Massa benzineversie:	1.465 kg
MOTOR OPTIES	
Diesel: merk en type:	Kubota V1505-CR-TE5
Vermogen:	44,3 pk (33 kW)
Tankinhoud:	39,5 l
Koppeling:	Direct drive
Benzine: merk en type:	Kubota WG1605
Vermogen:	57 pk (42,5 kW)
Tankinhoud:	39,5 l
Koppeling:	Direct drive

SPECIFICATIES	BC200 HOUTHAKSELAAR
INVOERSYSTEEM	
Diameter bovenste invoerrol:	40 cm
Diameter onderste invoerrol:	26 cm
Klemkracht:	396 kg veerkracht
Invoeropening:	20.3 x 30.5 cm
Invoertafel breedte:	114 cm
Invoertafel lengte:	70 cm
Uitwerppijp hoogte:	79 cm
HYDRAULISCH SYSTEEM	
Tankinhoud:	22,7 l
OVERIGE OPTIES	
Kleur	Kleur op klantspecificatie (RAL)

SPECIFICATIES	BC200 HOUTHAKSELAAR MET OPTIONELE DRAAIKRANS
AFMETINGEN EN GEWICHT*	
Minimum lengte, vaste dissel:	414 cm
Maximum lengte, hoogte verstelbare dissel:	455 cm
Breedte:	167 cm
Hoogte:	265 cm
Hoogtebereik verstelbare dissel:	17 - 81 cm
Massa met vaste dissel:	1.810 kg
Massa met hoogte verstelbare dissel:	1.840 kg
Kogeldruk vaste dissel:	100 kg
Kogeldruk verstelbare dissel:	110 kg
MOTOR	
Merk en type:	Kubota WG1605
Vermogen:	57 pk (42,5 kW)
Tankinhoud:	39,5 l
Brandstofverbruik:	max. 7 l/u
Brandstof:	Benzine euro 95 max. 10% ethanol
Maximale hellingshoek:	30°
Koppeling:	Direct drive

SPECIFICATIES	BC200 HOUTHAKSELAAR MET OPTIONELE DRAAIKRANS
INVOERSYSTEEM	
Diameter bovenste invoerrol:	40 cm
Diameter onderste invoerrol:	26 cm
Klemkracht:	396 kg veerkracht
Invoeropening:	20.3 x 30.5 cm
Invoertafel breedte:	114 cm
Invoertafel lengte:	70 cm
Hoogte invoertafel boven de grond:	80 cm
HYDRAULISCH SYSTEEM	
Tankinhoud:	22,7 l
Bio afbreekbare olie:	optioneel
OVERIGE OPTIES	
Kleur	Kleur op klantspecificatie (RAL)
In hoogte verstelbare oplooplem:	Beschikbaar
Vaste dissel	Beschikbaar

*Getoond is de versie met hoogte verstelbare dissel.
*De optionele draaikrans is alleen beschikbaar bij de benzineversie.

Vermeer EMEA

Europe, Middle East and Africa

P.O. Box 323

4460 AS Goes

The Netherlands

+31 (0) 113-272700 • vermeer.com

Vermeer Manufacturing International Goes reserves the right to make changes in engineering, design and specifications; add improvements; or discontinue manufacturing at any time without notice or obligation.

Equipment and depictions shown are for illustrative purposes only and may display optional accessories or components specific to their global region. Please contact your local Vermeer dealer for more information on machine specifications.

Vermeer, the Vermeer logo and Ecolde are trademarks of Vermeer Manufacturing Company in the U.S. and/or other countries. Kubota is a trademark of Kubota Engine Corporation. AL-KO is a trademark of AL-KO Kober A.G.

© 2025 Vermeer Corporation. All Rights Reserved.

240932 12/24



BC200 HOUTHAKSELAAR